

Simplicity[®]

VACUUMS

Owner's Manual

S67

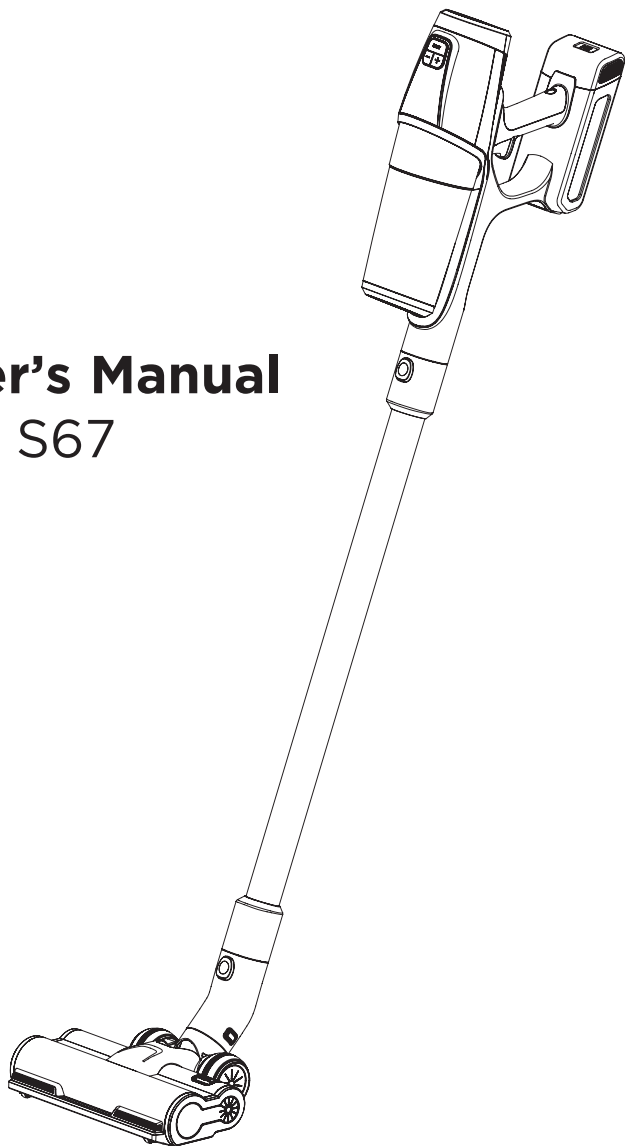

CONTENTS

- Important Safety Instructions..... 1
- Product Specifications 2
- Control Panel 2
- Getting Started**
- Vacuum Overview 3
- Mounting the Wall Charging Station 4
- Assembling the Vacuum 5
- Installing the Battery 5
- Charging the Battery 6
- Battery Life 6
- Operating the Vacuum**
- Using the Vacuum 7
- Handheld Vacuum 7
- Extendable Crevice Tool 8
- Dusting Brush 8
- Care and Maintenance**
- Emptying the Dust Cup 9
- Cleaning Filters 10
- Cleaning the Brushroll 11
- Disposing of Battery 11
- Problem Solving Guide**
- Troubleshooting 12
- How to Contact Your Authorized Retailer 12
- Key Replacement Parts 12
- For Best Performance 12
- Warranty 13

IMPORTANT SAFETY INSTRUCTIONS

When using an electrical appliance, basic precautions should always be followed, including the following:

READ ALL INSTRUCTIONS BEFORE USING THIS APPLIANCE. FOR HOUSEHOLD USE ONLY.

IMPORTANT: The manufacturer cannot accept responsibility for damage caused when the appliance is not used according to the instructions, or for uses other than those for which it was intended.

WARNING: To reduce the risk of fire, electric shock, damage or injury:

- Fully assemble vacuum before operating.
- Use and store in a dry location.
- Do not use outdoors or on wet surfaces.
- Do not allow to be used as a toy. Close attention is necessary when used by or near children or when used near pets. Do not use on pets.
- Use only as described in this manual.
- Do not use charging cord with damaged cord or plug. If appliance or charging cord is not working as it should, has been dropped, damaged, left outdoors, or dropped into water, return it to an Authorized Retailer for service.
- Do not pull or carry charger by cord, use cord as a handle, close a door on the cord, or pull cord around sharp edges or corners. Do not run appliance over cord. Keep cord away from heated surfaces.
- Do not unplug charging cord by pulling on cord. To unplug charging cord, grasp the plug, not the cord.
- Do not handle charging cord, including charger plug, and charger terminals with wet hands.
- Do not put any object into openings. Do not use with any opening blocked; keep free of dust, lint, hair and anything that may reduce air flow.
- Keep hair, loose clothing, fingers and all parts of the body away from openings and moving parts.
- Do not pick up anything that is burning or smoking, such as cigarettes, matches or hot ashes.
- Do not use without dust cup or filters in place
- Do not put the vacuum close to fire or other high temperature facilities
- Use extra care when cleaning on stairs.
- Do not use to pick up flammable or combustible liquids such as gasoline or use in areas where they may be present.
- Do not attempt to service the unit while charging cord is plugged in.
- Do not charge the unit outdoors.
- Recharge only with the charging cord specified by the manufacturer. A charging cord that is suitable for one type of appliance may create a risk of fire when used with another appliance; Charger part # C670-0200 from Simplicity, Use appliances only with specifically designated battery packs. Use of any other battery packs may create a risk of injury and fire. Battery Pack part# C670-0100 from Simplicity.
- Do not open, crush, expose to heat above 100°C (212°F) or incinerate the battery even if it is severely damaged. The battery can explode in a fire.
- The appliance should be stored only in the temperature range of -20-35°C and used and charged only in the range of 0-40°C.
- Batteries must be disposed of responsibly. Contact an Authorized Retailer for information on battery disposal. To find battery recycle pickup sites near you, please visit www.call2recycle.org.
- Remove the battery before performing any service on the vacuum.
- Under abusive conditions, liquid may be ejected from the battery; avoid contact. If contact accidentally occurs, flush with water. If liquid contacts eyes, seek medical help. Liquid ejected from the battery may cause irritation or burns.

SAVE THESE INSTRUCTIONS

PRODUCT SPECIFICATIONS

Model	S67
Motor	350 W BLDC
Battery Type	25.9 V 2000 mAh
Dust Cup Capacity	.4L (1.69 cups)
Filter Type	H13 HEPA Media Post-Filter, H10 HEPA Media Pre-Filter, Metal Filter
Washable Filter	Yes
Weight	2.85 KGS/6.28LBS
Maximum Run Time	35 min (single battery)
Battery Recharge Time	3.5 - 5 Hours
Included Tools	Extendable Crevice Tool, Rotating Dusting Brush

CONTROL PANEL

A. ECO MODE:

- Press power trigger to turn on vacuum.
- Machine defaults to ECO mode when turned on.
- Use ECO mode for longest battery runtime.

B. INCREASE/DECREASE POWER:

- Press + or - to adjust suction power.

C. BOOST:

- Increases suction power.

D. TURBO:

- Increases suction power to maximum level.

NOTE: Battery runtime decreases with increased suction power.

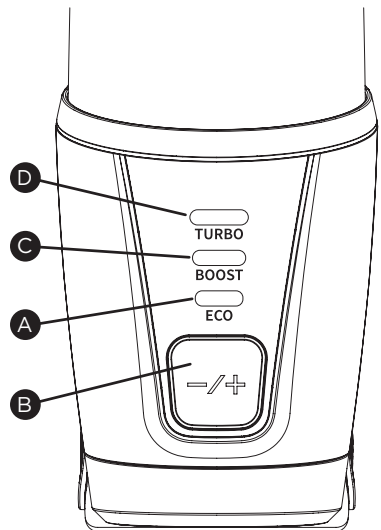

Description of the Vacuum

1. Charging Indicator Lights
2. Speed Control Buttons
3. On/Off Trigger
4. Dust Cup
5. Dust Cup Release Button
6. Wand Release Button
7. Metal Wand
8. Nozzle Release Button
9. Vacuum Nozzle
10. Nozzle Furniture Guard
11. Brushroll Release Button
12. LED Light
13. Battery
14. Battery Release Button
15. Vacuum Main Body
16. Handle
17. Extendable Crevice Tool
18. Rotating Dusting Brush
19. Charging Wall Mount
20. Accessory Holder
21. Charging Cord

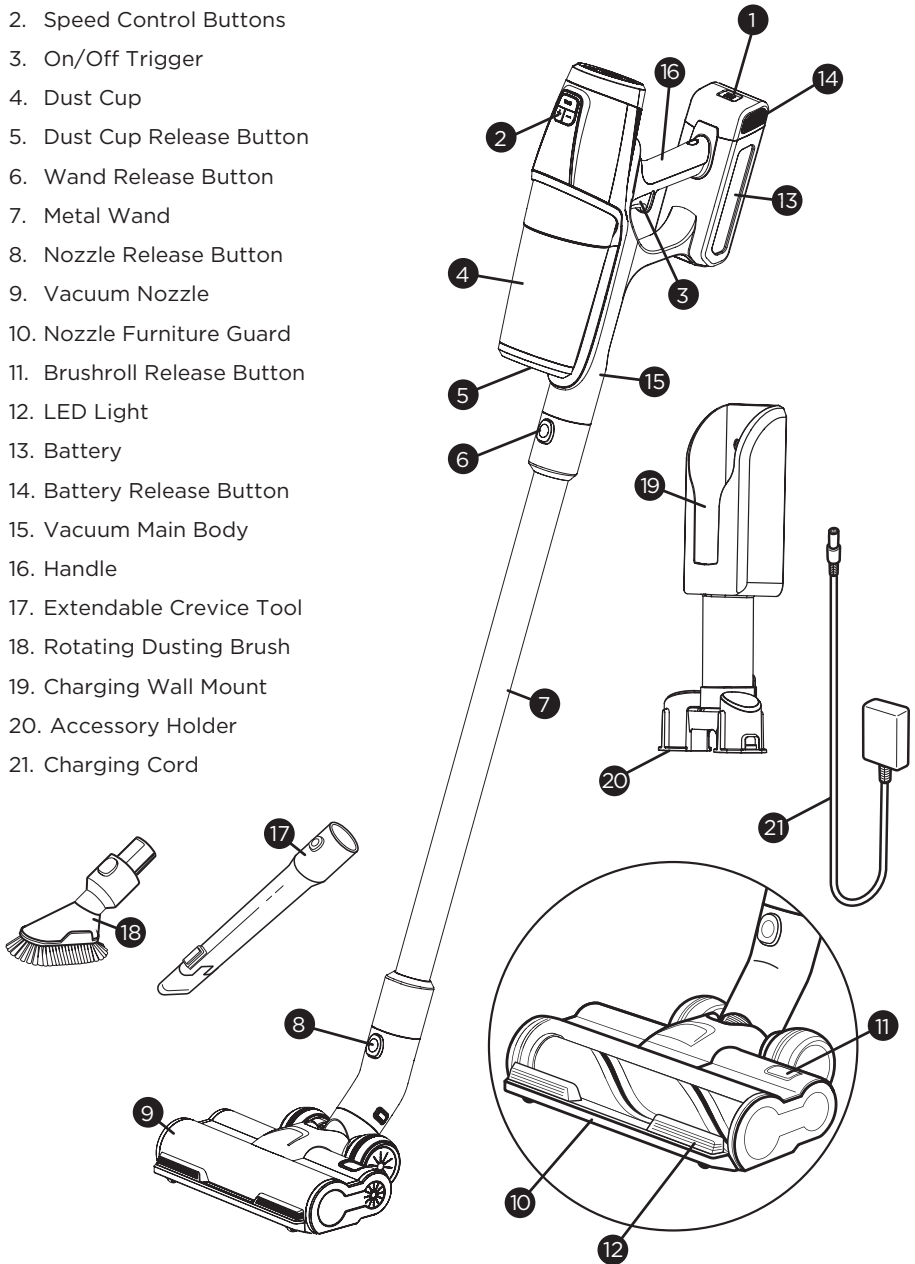

GETTING STARTED

Mounting the Wall Charging Station

1. Unpack the vacuum box and remove all contents. Find the charging wall mount, accessory holder, screws/hardware, and charging cord. You may need to use a drill and/or screwdriver (both not included) to install the wall mount.

NOTE: Do not plug the charging cord into the wall mount or an electrical outlet during assembly.

2. Attach the accessory holder to the base of the wall mount with a screwdriver. The hardware is included in the packaging.
3. Select a location for the wall mount and ensure that there is no pipework (gas, air, or water) electrical cables, wires or ductwork directly behind the mounting location.
4. Measure height to ensure there is enough space for the fully assembled vacuum to hang from wall mount. Check for proximity to outlet for convenience in charging.

NOTE: Vacuum can be charged directly on the wall mount if charging cord is plugged into the bottom of the mount.

5. Attach the wall mount to preferred location with preferred tools. Use the provided hardware.
6. Once the wall mount is secured to the wall you may plug the charging cord into the opening at the bottom of the wall mount to charge vacuum.
7. Insert accessories (crevice tool and dusting brush) into the holder on the wall mount. You will hear a clicking sound when securely locked in place.

NOTE: Press the button release to remove the accessory from the holder.

GETTING STARTED

Assembling Vacuum

1. Attach the vacuum nozzle to the metal wand. It will make a clicking sound when securely locked in place (Fig. 1).
2. Attach the vacuum main body to the top of the metal wand. It will make a clicking sound when securely locked in place (Fig. 2).

Installing the Battery

Push the battery into the compartment on the vacuum main body/handheld until it clicks into place. The battery needs to be fully charged prior to first use (Fig. 3).

NOTE: Press the two battery release buttons and pull the battery out of the vacuum to remove the battery.

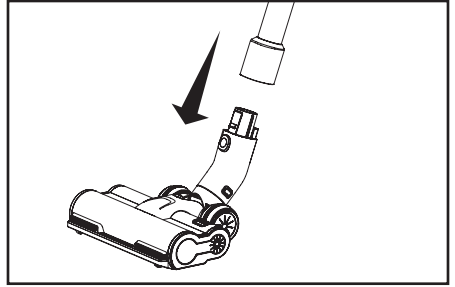

Fig. 1

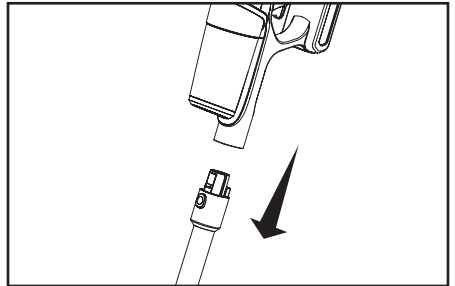

Fig. 2

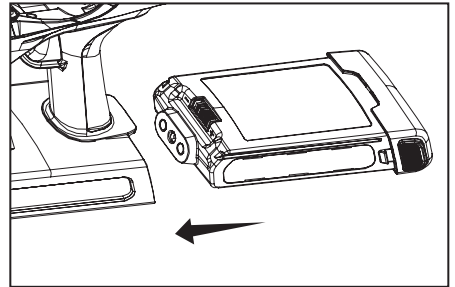

Fig. 3

GETTING STARTED

Charging the Battery

Your vacuum uses a 2000 mAh Lithium-Ion battery. On a full charge, the battery lasts approximately 35 minutes on ECO mode. The battery will take approximately 3.5-5 hours to fully charge.

NOTE: The vacuum battery must be fully charged prior to first use. Make sure the vacuum is turned off before charging.

1. Hang the vacuum in the charging wall mount. Insert the charging cord into the bottom of the wall mount (Fig. 1).

NOTE: The blue indicator light will flash while the vacuum is charging. All three indicator lights will turn solid when fully charged. Use indicator light guide to determine charge level (Fig. 2).

2. The vacuum can be charged by plugging the charging cord directly into the opening on the lower side of the vacuum main body (Fig. 3).

Battery Life

When the vacuum battery is below 20% the light will flash to indicate it needs to be recharged.

WARNING:

- Only use the included charging cord and wall mount to charge the vacuum.
- Store battery in a semi-charged state (at least half charged) and maintain this by charging every 3 months.
- If you are not using the battery for an extended period, store it in a cool dry place.

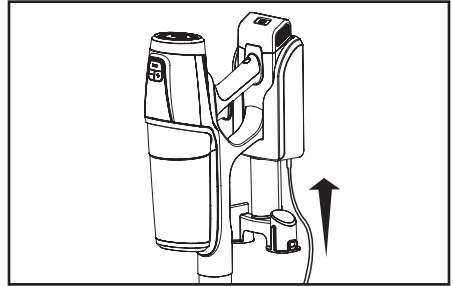

Fig. 1

Battery Level	Battery Indicator
70-100%	■ ■ ■
50-70%	■ ■ □
20-50%	■ □ □
0-20%	⚡ □ □

Fig. 2

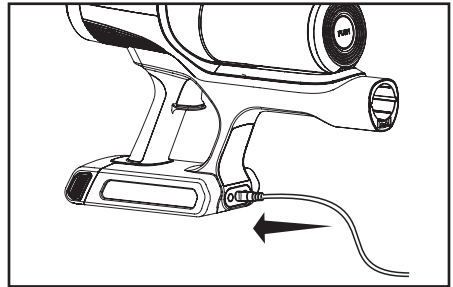

Fig. 3

OPERATING THE VACUUM

Using the Vacuum

- Press and release the on/off trigger on the handle of the unit to start and stop the vacuum (Fig. 1).
- Adjust the power by using the **+** and **-** buttons on the control panel (Fig. 2).

NOTE: For optimal performance, use vacuum in temperatures between 32-104 degrees Fahrenheit. Vacuum intended for dry messes only. Do not use on wet floors or surfaces.

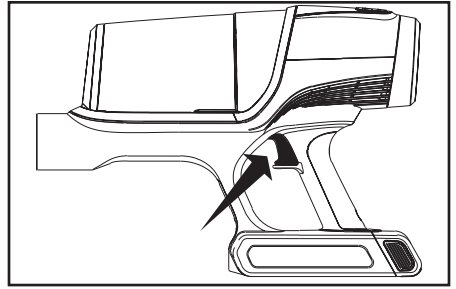

Fig. 1

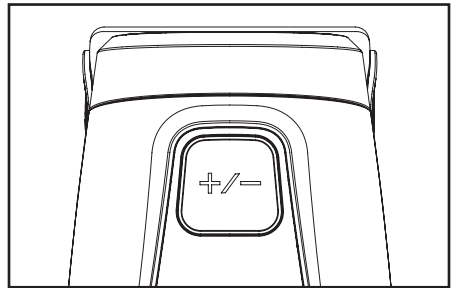

Fig. 2

Handheld Vacuum

1. To convert your stick vacuum into a handheld vacuum, first remove the wand from the base of the main body (Fig. 3).
2. Insert your preferred accessory into the main body. It will click when secured in place. Push the on/off trigger to turn the vacuum on (Fig. 4).

NOTE: The on/off trigger does not need to be held during use. Press to turn on and off.

NOTE: You can use the vacuum nozzle directly with the main body/handheld unit. For extended reach, attach the dusting brush or extendable crevice tool to the wand.

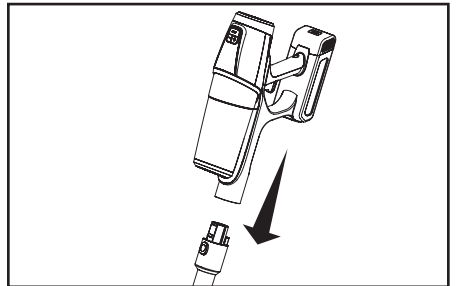

Fig. 3

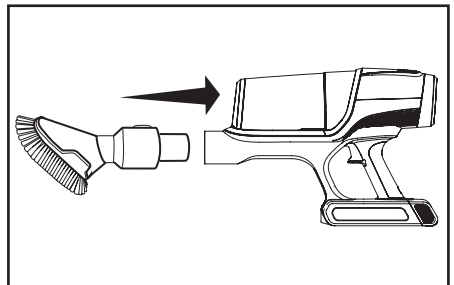

Fig. 4

OPERATING THE VACUUM

Extendable Crevice Tool

- Press button to extend the crevice nozzle (Fig. 5)
- Use to clean hard-to-reach places.
- Good for reaching small cracks and crevices in furniture, the corners of a room, or a car.

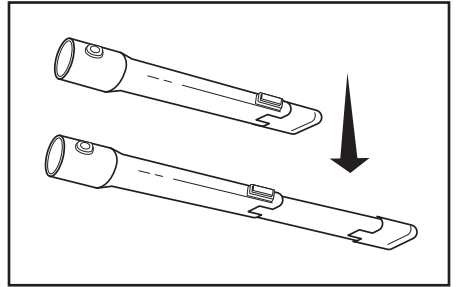

Fig. 5

Dusting Brush

- Rotate the Dusting Brush neck to clean hard-to-reach places (Fig. 6).
- Use bristles to clean dust and hard surfaces with multiple sides and surface heights.
- Good for reaching base boards, under furniture, ceiling fans, corners of the room, or a car.

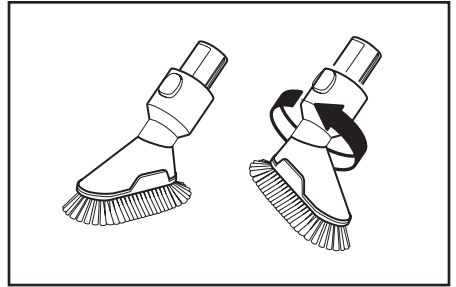

Fig. 6

CARE AND MAINTENANCE

Emptying the Dust Cup

1. Make sure the vacuum is turned off before performing any maintenance. Locate the dust cup release button at the bottom of the dust cup. Press the button release to release the dust cup (Fig. 1).
2. Gently remove the dust cup by pulling it away from the main body (Fig. 2).
3. Remove the filters by grabbing the blue handle pulling up (Fig. 3).
4. Empty any dirt and debris into a trash can (Fig. 3).
5. Replace filters and dust cup before using the machine.

NOTE: Do not use the vacuum without filters and dust cup attached.

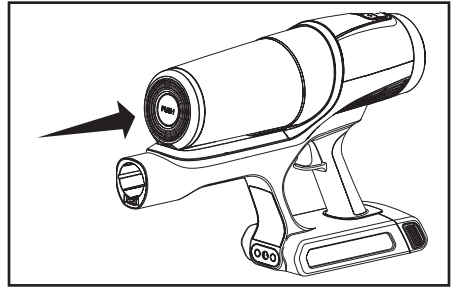

Fig. 1

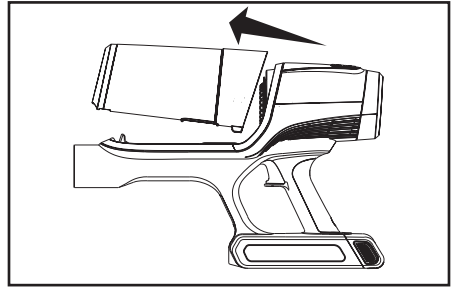

Fig. 2

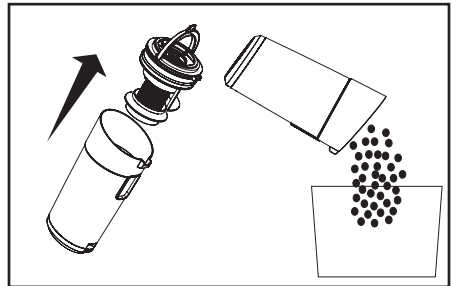

Fig. 3

CARE AND MAINTENANCE

Cleaning Filters

To maintain the performance of your filters, they should be routinely washed and replaced.

- Filters should be washed on a monthly basis and replaced every 6-12 months.
- Filters **must be completely dry** before using the vacuum. Allow filters to dry for at least 24 hours in a dry, ventilated place before reinstalling and using the vacuum.
- If surrounding humidity is high, please allow filters to air-dry for a longer period of time before reinstalling in the vacuum.
- **Do not** put filters in a dishwasher, washing machine, tumble dryers, oven, or microwave.
- **Never** operate the vacuum without the dust cup or filters properly installed.
- You may need to replace filters more frequently depending on use and environment.
- Only use Simplicity replacement filters.

1. Make sure the vacuum is off. Push the dust cup button release and remove the dust cup. Pull up on the blue handle to remove the filters. Rotate the top piece to remove the HEPA Media filter (Fig. 1).
2. Rotate the silver cap on the main body to unlock position. Remove the HEPA Media filter (Fig. 2).
3. Rinse all filters with cool water.
4. Set the filters in a dry, well-ventilated place to dry completely before reassembling.

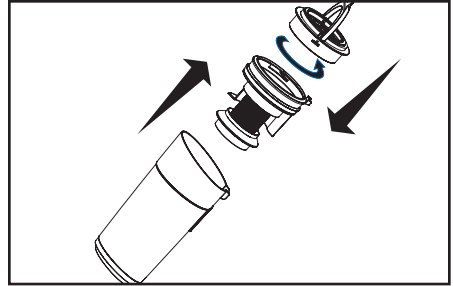

Fig. 1

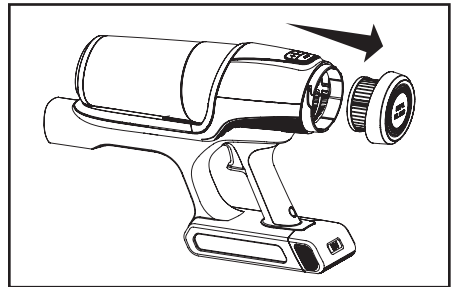

Fig. 2

CARE AND MAINTENANCE

Cleaning the Brushroll

Periodically check the brushroll for hair or debris. The brushroll will automatically shut off if it is blocked or jammed. Clean the brushroll every 4-5 uses to avoid blockage or jamming.

1. Turn the vacuum off. Detach the vacuum head from the metal wand by pressing the Release Button.
2. Press the brushroll Release Button and pull out the brushroll (Fig. 3).
3. If the brushroll is jammed, carefully use a pair of scissors or a sharp knife to remove any hair or debris tangled around the brushroll (Fig 4).
4. Insert the brushroll back into the vacuum head. Slide the side panel up to lock it in place (Fig. 5).

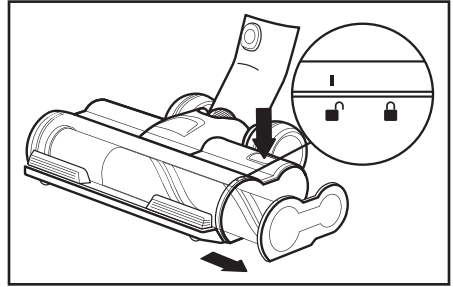

Fig. 3

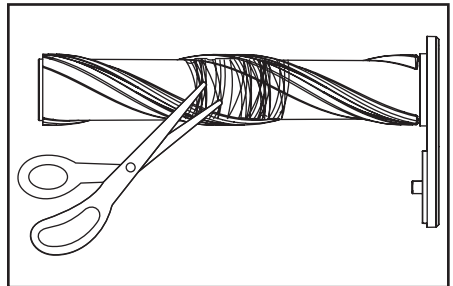

Fig. 4

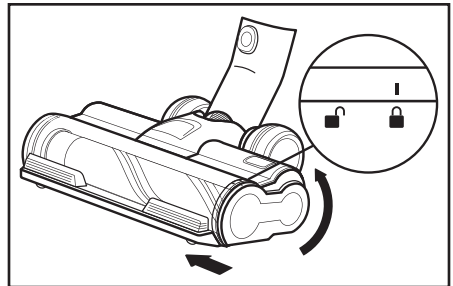

Fig. 5

DISPOSING OF THE BATTERY

- The battery contains materials that are harmful to the environment and must be removed from the vacuum before it is discarded.
- When removing the battery, the vacuum must be turned off.
- Discarded batteries should be handled properly. Do not put batteries into fire, water, or soil.
- If battery leakage touches skin or clothing, flush with water immediately to avoid skin injury and seek medical help.

PROBLEM SOLVING GUIDE

Troubleshooting

WARNING! To reduce the risk of electrical shock or injury from moving parts, turn off the vacuum and remove battery before servicing or cleaning.

CAUTION! To reduce the risk of electric shock, do not handle plug or appliance with wet hands.

PROBLEM	CHECK POINT	POSSIBLE SOLUTION
Vacuum will not operate	Battery	Charge the battery
	Battery installation	Install battery correctly
	Vacuum, wand and floor nozzle connection	Assemble wand and floor nozzle correctly to vacuum
Vacuum will not pick-up dirt or suction power is weak	Full or clogged dust cup	Empty dust cup
	Worn brushroll	Replace brushroll
	Clogged floor nozzle	Check for clogs
	Clogged wand	Check for clogs
	Wand not inserted fully to vacuum	Insert wand fully to vacuum
	Dirty Filter	Replace filter
Brushroll does not turn	Brushroll	Clean the brushroll
Dirt escaping from vacuum	Full or clogged dust cup	Empty dust cup
	Filter not installed correctly	Install filter correctly
	Puncture in filter	Replace filter

How to Contact Your Authorized Retailer

Any other service should be performed by an Authorized Retailer. To locate your nearest Authorized Retailer, visit SimplicityVac.com or call 888-974-6759.

Key Replacement Parts

- SF67 HEPA Media Filter Set
- C670-0100 Battery

Accessories

- S67TURBO Pet and Upholstery Power Tool

For Best Performance

- Keep machine and all accessories clean and in good operating condition.
- Empty dust cup frequently and clean or replace the filter routinely.
- Always use genuine filters and parts, as use of other products may result in poor cleaning or filtration performance. Simplicity Vacuum filtration products are designed for maximum performance.
- Store machine carefully in a dry area.
- For optimum cleaning performance and safety, follow your owner's manual.



Simplicityvac.com/register-warranty

For complete warranty information visit
Simplicityvac.com/warranty-information



We want to hear from you!

Please let us know what you think of your new vacuum by leaving a product review on Simplicityvac.com.

Simplicity[®]
VACUUMS

CONTENU

Instructions de Sécurité Importantes.....	15
Spécifications du Produit	16
Panneau de Commande	16
Démarrage	
Aperçu de l'Aspirateur	17
Montage de la Station de Charge Murale	18
Assemblage de l'Aspirateur	19
Installation de la Batterie	19
Charge de la Batterie	20
Durée de Vie de la Batterie	20
Utilisation de l'Aspirateur	
Utiliser l'Aspirateur	21
Aspirateur à Main	21
Suceur Plat Extensible	22
Brosse à Épousseter	22
Soin et Entretien	
Vider le Bac à Poussière	23
Nettoyer les Filtres	24
Nettoyer les Brosses Rouleaux	25
Mise au Rebus de la Batterie	25
Guide de Dépannage	
Dépannage	26
Comment Contacter Votre Revendeur Autorisé	26
Principales Pièces de Rechange	26
Pour une Meilleure Performance	26
Garantie	27

INSTRUCTIONS DE SÉCURITÉ IMPORTANTES

Lors de l'utilisation d'un appareil électrique, des précautions de base doivent toujours être prises, notamment celles-ci-dessous :
LIRE TOUTES LES INSTRUCTIONS AVANT D'UTILISER CET APPAREIL. USAGE DOMESTIQUE UNIQUEMENT.

IMPORTANT: Le fabricant ne saura assumer aucune responsabilité pour des dommages découlant lorsque l'appareil n'est pas utilisé conformément aux instructions données, ou si l'appareil est utilisé pour des utilisations autres que celles auxquelles il est destiné.

AVERTISSEMENT: Pour réduire les risques d'incendie, de choc électrique, de dommages matériels ou de blessure:

- Assemblez complètement l'aspirateur avant toute opération.
- Utilisez et rangez l'aspirateur uniquement dans un endroit sec.
- N'utilisez pas l'aspirateur à l'extérieur ou sur des surfaces mouillées.
- Ne permettez pas que l'aspirateur soit utilisé comme un jouet. Une surveillance étroite est nécessaire lorsqu'il est utilisé par des enfants ou à proximité de ceux-ci ou des animaux de compagnie. Ne l'utilisez pas sur les animaux de compagnie.
- Utilisez l'aspirateur uniquement de la manière décrite dans ce manuel.
- N'utilisez pas le cordon de charge avec un cordon d'alimentation ou une fiche endommagé. Si l'appareil ou le cordon de charge ne fonctionne pas correctement, sont tombés par terre, endommagés, oubliés à l'extérieur, ou tombés dans l'eau, retournez-le à un revendeur autorisé pour service après-vente.
- Ne tirez pas et ne transportez pas le chargeur par le cordon, n'utilisez pas le cordon comme une poignée, ne fermez pas une porte sur le cordon et ne tirez pas le cordon électrique autour d'arêtes ou de coins tranchants. Ne passez pas l'appareil sur le cordon. Gardez le cordon loin des surfaces chauffées.
- Ne débranchez pas le cordon de charge en tirant sur le cordon. Pour débrancher le cordon de charge, saisissez la fiche et non le cordon.
- Ne manipulez pas le cordon de charge, y compris la fiche et les bornes du chargeur avec les mains mouillées.
- N'introduisez aucun objet dans les ouvertures. Ne l'utilisez pas lorsque l'une des ouvertures est bloquée; gardez sans poussière, peluches, cheveux ou autres éléments qui pourraient réduire la circulation d'air.
- Gardez les cheveux, les vêtements amples, les doigts et toutes les parties du corps à l'écart des ouvertures et des pièces mobiles.
- N'aspirez pas des objets brûlants ou fumants, comme des cigarettes, des allumettes ou des cendres chaudes.
- Ne l'utilisez pas sans le bac à poussière et les filtres installés.
- Ne mettez pas l'aspirateur à proximité du feu ou d'autres installations à haute température.
- Faites très attention lorsque vous passez l'aspirateur dans les escaliers.
- N'utilisez pas l'aspirateur pour aspirer du liquide inflammable ou combustible tel que le l'essence, n'utilisez pas l'aspirateur dans des endroits où ces liquides peuvent être présentes. N'essayez pas de réparer l'aspirateur lorsque le cordon de charge est encore branché.
- Ne rechargez pas l'unité à l'extérieur.
- Rechargez l'aspirateur uniquement avec le cordon de charge spécifié par le fabricant. Un risque d'incendie est possible lorsqu'un cordon de charge adapté pour un type d'appareil est utilisé sur un appareil différent ; utilisez uniquement le chargeur # C670-0200 de Simplicity. Utilisez les appareils uniquement avec leurs bloc-batteries spécifiés. L'utilisation d'autres bloc-batteries peut présenter un risque de blessures corporelles et d'incendie. Utilisez le bloc-batterie # C670-0100 de Simplicity.
- Ne démontez pas le bloc-batterie et ne l'exposez pas à une source de chaleur de plus de 100°C (212°F). N'incinerez pas la batterie même s'il est gravement endommagé. L'exposition du bloc-batterie au feu peut provoquer une explosion.
- L'aspirateur doit être rangé uniquement dans des endroits avec une plage de température de -20 à 35°C et utilisé et chargé seulement à une température de 0 à 40°C.
- Les batteries doivent être mises au rebut de manière responsable.
- Contactez un revendeur autorisé pour obtenir des informations sur la mise au rebut de la batterie. Pour trouver des sites de collecte pour recyclage de batteries dans votre voisinage, visitez le site www.call2recycle.org.
- Retirez la batterie avant de procéder au nettoyage ou à l'entretien de l'aspirateur.
- Dans des conditions inappropriées, du liquide peut être éjecté de la batterie. Évitez tout contact. En cas de contact accidentel, rincez à l'eau. Si le liquide entre en contact avec les yeux, consultez un médecin. Le liquide éjecté de la batterie peut provoquer des irritations ou des brûlures.

CONSERVER CES INSTRUCTIONS

PRODUCT SPECIFICATIONS

Modèle	S67
Moteur	350 W BLDC
Type de batterie	25,9 V 2000 mAh
Capacité du bac à poussière	0,4 L (1,69 tasses)
Type de filtre	Post-filtre média HEPA H13, préfiltre média HEPA H10, filtre métallique
Filtre lavable	Oui
Poids	2,85 KGS/6,28 LBS
Durée de fonctionnement maximale	35 min (une batterie)
Durée de recharge de la batterie	3,5 - 5 heures
Outils inclus	Suceur plat extensible, brosse à épousseter rotative

PANNEAU DE COMMANDE

A. MODE ÉCO:

- Appuyez sur le bouton d'alimentation pour allumer l'aspirateur.
- Le mode par défaut de la machine après être allumée est le mode ÉCO.
- Utilisez le mode ÉCO pour une plus longue autonomie de la batterie.

B. AUGMENTER/DIMINUER LA PUISSANCE:

- Appuyez **+** ou **-** pour ajuster la puissance d'aspiration.

C. BOOST:

- Augmente la puissance d'aspiration.

D. TURBO:

- Augmente la puissance d'aspiration au niveau maximum.

REMARQUE: L'autonomie de la batterie diminue avec l'augmentation de la puissance d'aspiration.

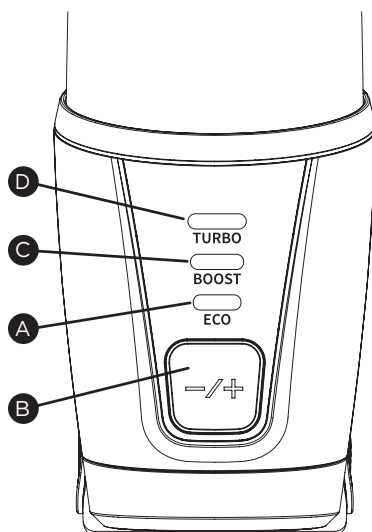

Description de l'Aspirateur

1. Témoins de charge
2. Boutons de contrôle de vitesse
3. Bouton Marche/Arrêt
4. Bac à poussière
5. Bouton de déverrouillage du bac à poussière
6. Bouton de déverrouillage du tube
7. Tube métallique
8. Bouton de déverrouillage de la buse
9. Buse d'aspiration
10. Protection de buse
11. Bouton de déverrouillage de la brosse rouleau
12. Lumières à DEL
13. Batterie
14. Bouton de déverrouillage de la batterie
15. Corps principal de l'aspirateur
16. Poignée
17. Suceur plat extensible
18. Brosse à épousseter rotative
19. Montage mural pour recharge
20. Porte-accessoires
21. Cordon de charge

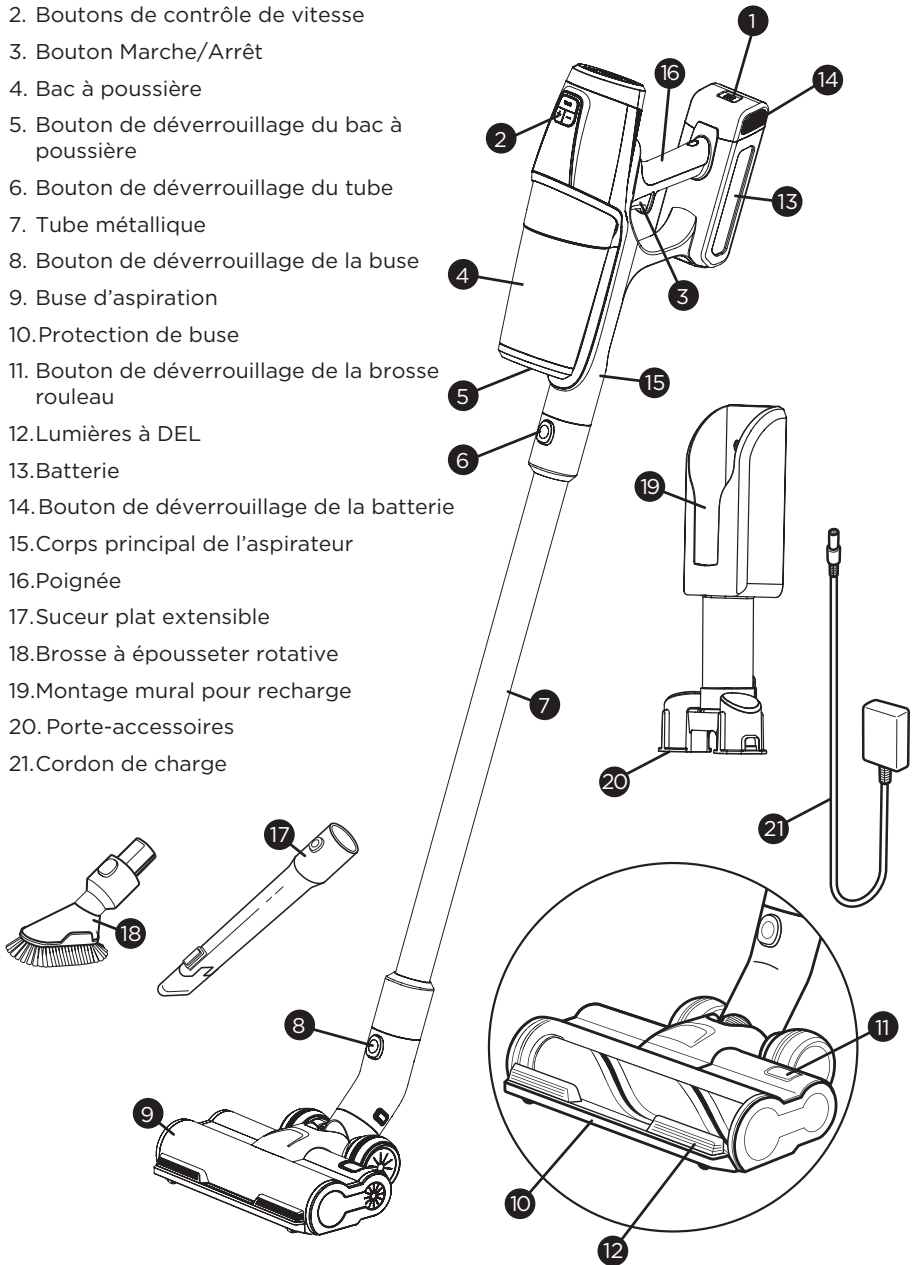

DÉMMARAGE

Montage de la Station de Charge Murale

1. Déballez le carton de l'aspirateur et retirez tout le contenu. Trouvez le support mural de charge, le porte-accessoires, les vis/le matériel et le cordon de charge. Vous pourriez avoir besoin d'utiliser une perceuse et/ou un tournevis (tous deux non inclus) pour installer le support mural.

REMARQUE: Ne branchez pas le cordon de charge sur le support mural ou à une prise électrique pendant l'assemblage.

2. Fixez le porte-accessoires à la base du support mural à l'aide d'un tournevis. Le matériel est inclus dans l'emballage.
3. Sélectionnez un emplacement approprié pour le support mural et assurez-vous qu'il n'y a pas de tuyauterie (gaz, air ou eau), de câbles électriques, de fils ou de conduits directement derrière l'emplacement du montage.

4. Mesurez la hauteur pour vous assurer qu'il y a suffisamment d'espace afin que l'aspirateur entièrement assemblé puisse être suspendu au support mural. Vérifiez la proximité de la prise pour plus de commodité pour la recharge.

REMARQUE: L'aspirateur peut être chargé directement sur le support mural si le cordon de charge est branché au bas du support.

5. Fixez le support mural à l'endroit de votre choix avec les outils de votre choix. Utilisez le matériel fourni.
6. Une fois le support mural fixé au mur, vous pouvez brancher le cordon de charge dans l'ouverture au bas du support mural pour charger l'aspirateur.
7. Placez les accessoires (suceur plat et brosse à épousseter) dans le porte-accessoires du support mural. Vous entendrez un clic lorsqu'ils sont fixés en place.

REMARQUE: Appuyez sur le bouton de déverrouillage pour enlever un accessoire du porte-accessoire.

Assemblage de l'Aspirateur

1. Fixez la buse d'aspiration au tube métallique. Vous entendrez un déclic une fois qu'elle est bien fixée en place (Image 1).
2. Fixez le corps principal de l'aspirateur à la partie supérieure du tube métallique. Vous entendrez un déclic une fois qu'il est bien fixé en place (Image 2).

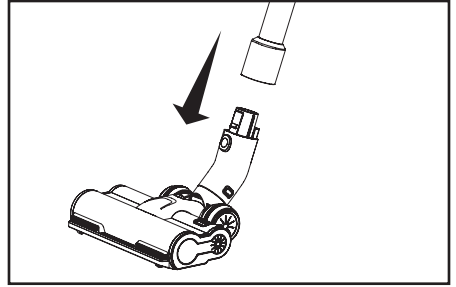

Image 1

Installation de la Batterie

Insérez la batterie dans le compartiment de batterie se trouvant sur le corps principal de l'aspirateur ou de l'aspirateur à main jusqu'à ce que vous entendez en déclic. La batterie doit être chargée complètement avant la première utilisation (Image 3).

REMARQUE: Pour enlever les batteries, appuyez sur les boutons de déverrouillage de batterie et retirez les deux batteries de l'aspirateur.

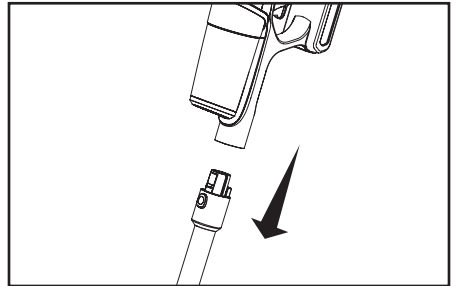

Image 1

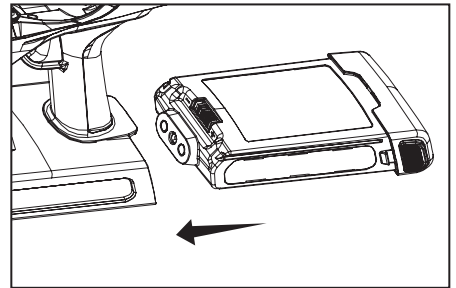

Image 3

DÉMARRAGE

Charge de la Batterie

Votre aspirateur utilise une batterie Lithium-Ion de 2000 mAh. Avec une charge complète, la batterie dure approximativement 35 minutes en mode ÉCO. La batterie prendra approximativement 3,5 à 5 heures pour être complètement chargée.

REMARQUE: La batterie de l'aspirateur doit être complètement chargée avant la première utilisation. Assurez-vous que l'aspirateur est éteint avant de la recharger.

1. Accrochez l'aspirateur au support de charge mural. Insérez le cordon de charge au bas du support mural (Image 1).

REMARQUE: Le témoin lumineux bleu clignote pendant que l'aspirateur se recharge. Les trois témoins lumineux se fixent lorsque l'aspirateur est complètement chargé. Lisez la signification des témoins lumineux pour déterminer le niveau de charge (Image 2).

2. L'aspirateur peut être chargé en branchant le cordon de charge directement dans l'ouverture située sur le côté inférieur du corps principal de l'aspirateur (Image 3).

Durée de vie de la batterie

Lorsque la batterie de l'aspirateur est inférieure à 20%, le témoin clignote pour indiquer qu'il faut recharger la batterie.

AVERTISSEMENT:

- Utilisez uniquement le cordon de charge et le support mural fournis pour charger l'aspirateur.
- Rangez la batterie dans un état à moitié chargée (au moins à moitié chargée) et faites ceci tous les 3 mois.
- Si vous n'allez pas utiliser la batterie pendant une période prolongée, rangez-la dans un endroit frais et sec.

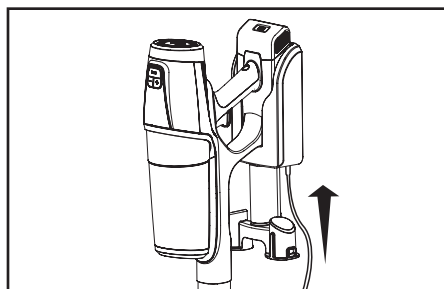

Image 1

Niveau de la batterie	Témoin du niveau de la batterie
70-100%	■ ■ ■
50-70%	■ ■ □
20-50%	■ □ □
0-20%	⚡ □ □

Image 2

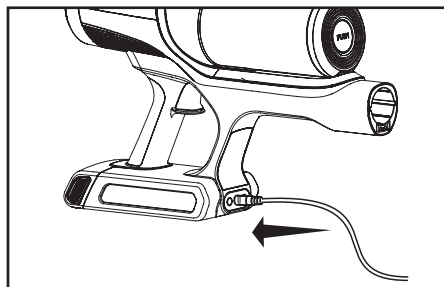

Image 3

UTILISATION DE L'ASPIRATEUR

Utiliser l'Aspirateur

- Appuyez puis relâchez le bouton Marche/Arrêt qui se trouve sur la poignée de l'appareil pour démarrer et arrêter l'aspiration (Image 1).
- Ajustez la puissance à l'aide des boutons + et - sur le panneau de contrôle (Image 2).

REMARQUE: Pour une performance optimale, utilisez l'aspirateur dans un environnement avec température entre 32 à 104 degrés Fahrenheit. L'aspirateur est destiné uniquement pour le nettoyage sec. Ne pas utiliser sur des sols ou des surfaces humides.

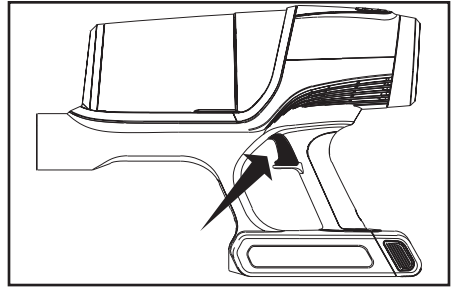

Image 1

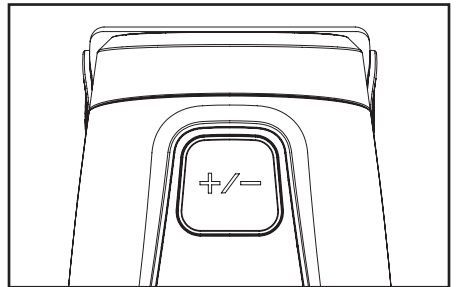

Image 2

Aspirateur à Main

1. Pour convertir votre aspirateur-balai en aspirateur à main, retirez d'abord le tube de la base du corps principal (Image 3).
2. Insérez votre accessoire préféré dans le corps principal de l'aspirateur. Il s'enclenche lorsqu'il est fixé en place. Appuyez sur le bouton Marche/Arrêt pour allumer l'aspirateur (Image 4).

REMARQUE: Le bouton Marche/Arrêt n'a pas besoin d'être maintenu pendant l'utilisation du produit. Appuyez pour allumer et éteindre.

REMARQUE: Vous pouvez utiliser la buse d'aspiration directement avec le corps principal/l'unité portable. Pour une portée plus étendue, fixez la brosse à épousseter ou le suceur plat extensible au tube métallique.

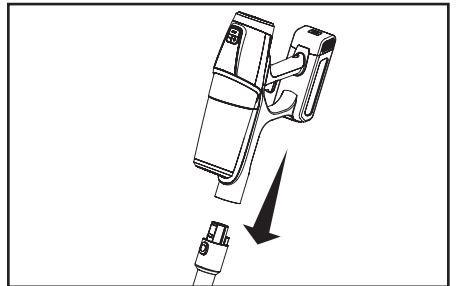

Image 3

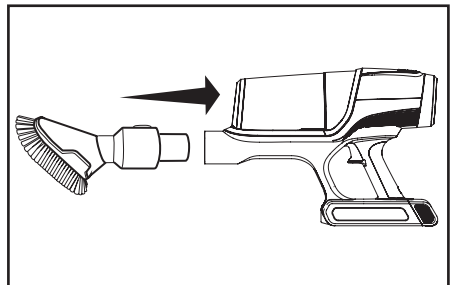

Image 4

UTILISATION DE L'ASPIRATEUR

Suceur Plat Extensible

- Appuyez sur le bouton pour déployer le suceur plat (Image 5)
- Utilisé pour nettoyer les endroits difficiles d'accès.
- Bon pour atteindre les petites fissures, les interstices des meubles et les coins d'une pièce ou d'une voiture.

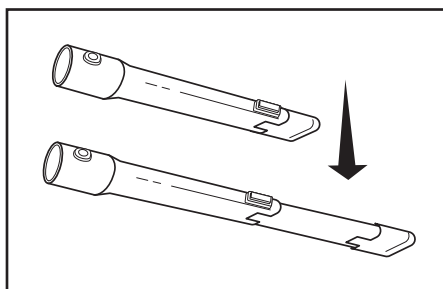

Image 5

Brosse à Épousseter

- Tournez le cou du bac à poussière pour nettoyer les endroits difficiles d'accès (Image 6).
- Utilisez les poils pour nettoyer la poussière et les surfaces dures aux côtés multiples et hauteurs élevées.
- Bon pour atteindre les plinthes, sous les meubles, les ventilateurs de plafond, et les coins d'une pièce ou une voiture.

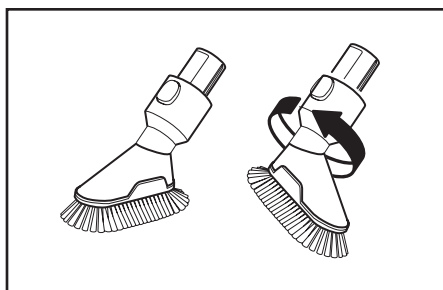

Image 6

Vider le Bac à Poussière

1. Assurez-vous que l'aspirateur est éteint avant de procéder à un entretien. Localisez le bouton de déverrouillage du bac à poussière au bas du bac à poussière. Appuyez sur le bouton de déverrouillage pour libérer le bac à poussière (Image 1).
2. Retirez délicatement le bac à poussière en le tirant loin du corps principal (Image 2).
3. Retirez les filtres en saisissant la poignée bleue puis tirez vers le haut (Image 3).
4. Videz toute saleté et débris dans la poubelle (Image 3).
5. Remplacez les filtres et le bac à poussière avant d'utiliser la machine.

REMARQUE: N'utilisez pas l'aspirateur sans les filtres et le bac à poussière en place.

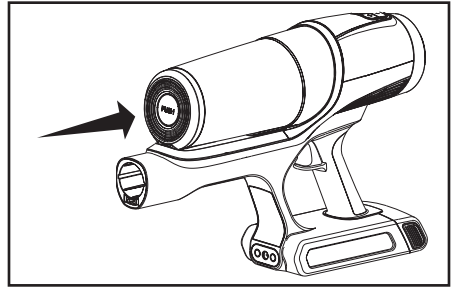

Image 1

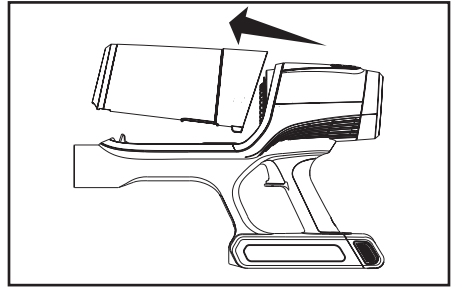

Image 2

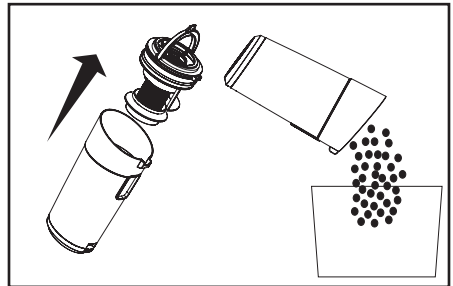

Image 3

SOIN ET ENTRETIEN

Nettoyer les Filtres

Pour maintenir la performance de vos filtres, ils doivent être lavés et remplacés régulièrement.

- Les filtres doivent être lavés tous les mois et remplacés tous les 6 à 12 mois.
- Les filtres **doivent être complètement secs** avant de les utiliser sur l'aspirateur. Laissez les filtres sécher pendant au moins 24 heures dans un endroit sec et ventilé avant de les réinstaller sur l'aspirateur et d'utiliser ce dernier.
- Si l'humidité ambiante est élevée, laissez les filtres sécher à l'air libre pendant une période plus longue avant de les réinstaller dans l'aspirateur.
- **Ne mettez pas** les filtres dans un lave-vaisselle, une machine à laver, un sèche-linge, un four ou un micro-ondes.
- N'utilisez **jamais** l'aspirateur sans que le bac à poussière ou les filtres ne soient correctement installés.
- Vous devriez remplacer les filtres plus fréquemment en fonction de l'utilisation de l'aspirateur et de l'environnement dans lequel il est utilisé.
- Utilisez uniquement les filtres de rechange de Simplicity.

1. Assurez-vous que l'aspirateur est éteint. Appuyez sur le bouton de déverrouillage du bac à poussière et retirez le bac à poussière. Tirez sur la poignée bleue pour retirer les filtres. Faites tourner la partie supérieure pour retirer le filtre média HEPA (Image 1).

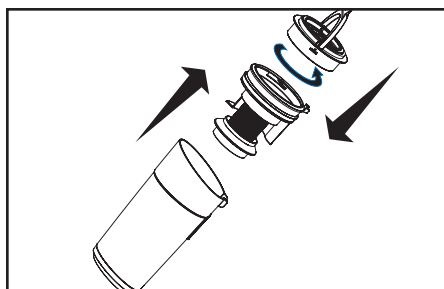

Image 1

2. Faites tourner le bouchon en argent sur le corps principal pour déverrouiller la position. Retirez le filtre média HEPA (Image 2).
3. Rincez toutes les filtres à l'eau froide.
4. Placez les filtres dans un endroit sec et bien ventilé pour sécher complètement avant de les remettre en place.

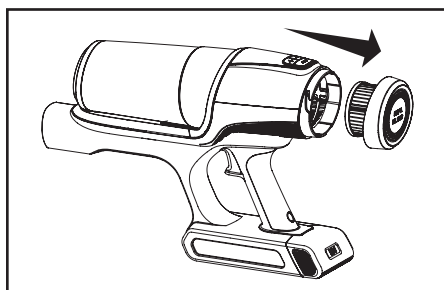

Image 2

Nettoyer les Brosses Rouleaux

Vérifiez périodiquement pour vous assurer que la brosse rotative ne contient pas de cheveux ou de débris. La brosse rotative s'éteindra automatiquement si elle est bloquée ou coincée. Nettoyez la brosse rotative après 4 à 5 utilisations pour éviter qu'elle ne se bloque ou se coince.

1. Éteignez l'aspirateur. Détachez la tête d'aspirateur du tube métallique en appuyant sur le bouton de déverrouillage.
2. Appuyez sur le bouton de déverrouillage de la brosse rotative et retirez la brosse rotative (Image 3).
3. Si la brosse rotative est coincée, utilisez soigneusement une paire de ciseaux ou un couteau bien aiguisé pour enlever les cheveux ou les débris enchevêtrés autour de la brosse rotative (Image 4).
4. Réinsérez la brosse rotative dans la tête d'aspirateur. Faites glisser le panneau latéral vers le haut pour la verrouiller en place (Image 5).

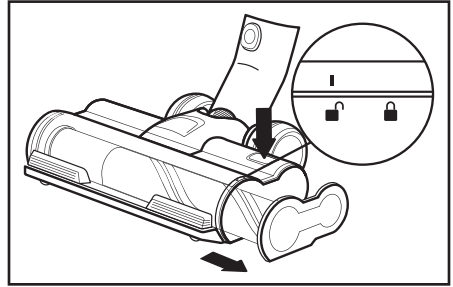

Image 3

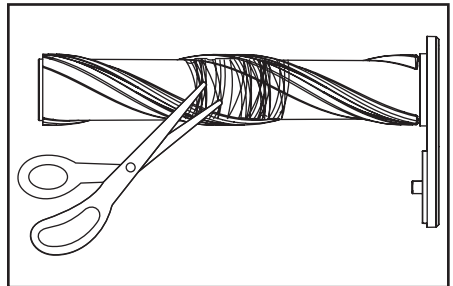

Image 4

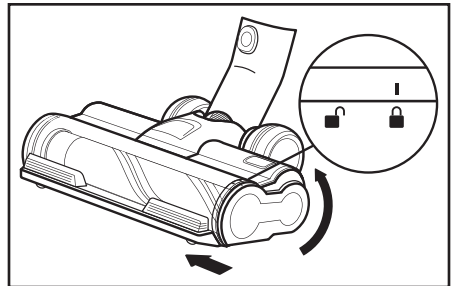

Image 5

MISE AU REBUS DE LA BATTERIE

- La batterie contient des matériaux nocifs pour l'environnement et doit être retirée de l'aspirateur avant d'être mise au rebut.
- L'aspirateur doit être éteint lorsque vous retirez la batterie.
- Les batteries mises au rebut doivent être manipulées correctement. Ne mettez pas les batteries au feu, dans l'eau ou dans le sol.
- Si une fuite de la batterie touche la peau ou les vêtements, rincez immédiatement à l'eau pour éviter toute blessure cutanée et consultez un médecin.

GUIDE DE DÉPANNAGE

Dépannage

AVERTISSEMENT! Pour réduire le risque de choc électrique et de blessure corporelle causé par des pièces mobiles, éteignez l'aspirateur puis retirez la batterie avant entretien et nettoyage.

ATTENTION! Pour réduire le risque de choc électrique, ne manipulez pas la fiche et l'appareil avec les mains mouillées.

PROBLÈME	POINT DE CONTRÔLE	SOLUTION
L'aspirateur ne se met pas en marche	Batterie	Chargez la batterie
	Installation de la batterie	Installez la batterie correctement
	Aspirateur, tube et raccord de buse de sol	Assemblez correctement le tube et la buse de sol pour pouvoir aspirer
L'aspirateur ne ramasse pas les saletés, la puissance d'aspiration de l'aspirateur est faible	Bac à poussière plein ou bouché	Videz le bac à poussière
	Brosse rouleau usée	Remplacez la brosse rouleau
	Buse de sol bouchée	Vérifiez s'il y a obstruction
	Tube bouché	Vérifiez s'il y a obstruction
	Le tube n'est pas inséré complètement pour permettre d'aspirer	Insérez le tube complètement
Filtre sale	Remplacez les filtres	
La brosse rouleaux ne tournent pas	Brosse rouleaux	Nettoyez les brosses rouleaux
Des saletés sortent de l'aspirateur	Bac à poussière plein ou bouché	Vider le bac à poussière
	Filtre pas installé correctement	Installez correctement les filtres
	Perforation du filtre	Remplacez les filtres

Comment Contacter Votre Revendeur Autorisé

Tout autre service doit être effectué par un revendeur autorisé. Pour trouver le revendeur autorisé le plus proche de chez vous, visitez SimplicityVac.com ou appelez le 888-974-6759.

Principales Pièces de Rechange

- Ensemble de filtre média HEPA SF67
- Batterie C670-0100

Accessoires

- Outil de puissance et d'ameublement S67TURBO

Pour une Meilleure Performance

- Gardez la machine et toutes les accessoires propres et en bon état de fonctionnement.
- Videz le bac à poussière régulièrement et nettoyez ou remplacez les filtres régulièrement.
- Utilisez toujours des filtres et des pièces d'origine car l'utilisation des autres produits pourrait entraîner de mauvaises performances de nettoyage et de filtrage. Les produits de filtration des aspirateurs Simplicity sont conçus pour des performances maximales.
- Rangez soigneusement la machine dans un endroit sec.
- Pour des performances de nettoyage et une sécurité optimales, suivez les instructions du manuel de l'utilisateur.



[Simplicityvac.com/register-warranty](https://simplicityvac.com/register-warranty)

Pour plus d'informations sur la garantie, visitez
[Simplicityvac.com/warranty-information](https://simplicityvac.com/warranty-information)



Nous voulons avoir de vos nouvelles!

Faites-nous savoir ce que vous pensez de votre
nouvel aspirateur en laissant un commentaire sur le
produit sur [Simplicityvac.com](https://simplicityvac.com).

Simplicity[®]
VACUUMS

CONTENIDO

Instrucciones importantes de seguridad.....	29
Especificaciones del producto	30
Panel de control	30
Primeros pasos	
Resumen de la aspiradora	31
Montaje de la estación de carga en la pared	32
Montaje de la aspiradora	33
Instalación de la batería	33
Carga de la batería	34
Duración de la batería	34
Funcionamiento de la aspiradora	
Uso de la aspiradora	35
Aspiradora de mano	35
Accesorio para huecos extensible	36
Cepillo para el polvo	36
Cuidado y mantenimiento	
Vaciado del depósito de polvo	37
Limpieza de filtros	38
Limpieza de la escobilla	39
Eliminación de la batería	39
Guía de solución de problemas	
Solución de problemas	40
Cómo contactar con su distribuidor autorizado	40
Piezas de repuesto principales	40
Para un mejor rendimiento	40
Garantía	41

INSTRUCCIONES IMPORTANTES DE SEGURIDAD

Al utilizar un aparato eléctrico, se deben seguir siempre unas precauciones básicas, incluyendo las siguientes:

LEA TODAS LAS INSTRUCCIONES ANTES DE UTILIZAR ESTE APARATO. SÓLO PARA USO DOMÉSTICO.

IMPORTANTE: El fabricante no se hace responsable de los daños causados cuando el aparato no se utiliza de acuerdo con las instrucciones, o para usos distintos de los previstos.

ADVERTENCIA: Para reducir el riesgo de incendio, descarga eléctrica, daños o lesiones:

- Monte completamente la aspiradora antes de ponerla en funcionamiento.
- Utilícela y guárdela en un lugar seco.
- No utilice al aire libre ni sobre superficies mojadas.
- No permita que se utilice como juguete. Es necesario prestar mucha atención cuando sea utilizada por niños o cerca de ellos, o cuando se utilice cerca de animales domésticos. No lo utilice con animales domésticos.
- Utilícelo sólo como se describe en este manual.
- No utilice un cable de carga con un cable o enchufe dañado. Si el aparato o el cable de carga no funcionan como deberían, se han caído, dañado, dejado a la intemperie o sumergido en agua, devuélvalo a un distribuidor autorizado para su reparación.
- No tire del cargador ni lo transporte por el cable, no utilice el cable como asa, no cierre una puerta sobre el cable ni tire del cable alrededor de bordes o esquinas afilados. No pase el aparato por encima del cable. Mantenga el cable alejado de superficies calientes.
- No desenchufe el cable de carga tirando de él. Para desenchufar el cable de carga, sujete el enchufe, no el cable.
- No manipule el cable de carga, incluido el enchufe del cargador, ni los terminales del cargador con las manos mojadas.
- No introduzca ningún objeto en las aberturas. No lo utilice con ninguna abertura obstruida; manténgalo libre de polvo, pelusas, pelos y cualquier cosa que pueda reducir el flujo de aire.
- Mantenga el pelo, la ropa suelta, los dedos y todas las partes del cuerpo alejados de las aberturas y de las piezas móviles.
- No recoja nada que esté ardiendo o humeando, como cigarrillos, cerillas o cenizas calientes.
- No utilice la aspiradora sin el depósito de polvo o los filtros colocados.
- No coloque la aspiradora cerca del fuego u otras instalaciones de alta temperatura.
- Tenga especial cuidado al limpiar en escaleras.
- No utilice la aspiradora para recoger líquidos inflamables o combustibles, como gasolina, ni la utilice en zonas donde puedan estar presentes.
- No cargue la unidad en el exterior.
- Recargue sólo con el cable de carga especificado por el fabricante. Un cable de carga que es adecuado para un tipo de aparato puede crear un riesgo de incendio cuando se utiliza con otro aparato; Referencia del cargador C670-0200 de Simplicity, utilice aparatos sólo con paquetes de baterías específicamente designados. El uso de cualquier otro paquete de baterías puede crear un riesgo de lesiones e incendio. Referencia de la batería: C670-0100 de Simplicity.
- No abra, aplaste, exponga al calor a más de 100°C (212°F) ni incinere la batería aunque esté gravemente dañada. La batería puede explotar en caso de incendio.
- El aparato sólo debe almacenarse en el rango de temperaturas de -20-35°C y utilizarse y cargarse sólo en el rango de 0-40°C.
- Las baterías deben desecharse de forma responsable.
- Póngase en contacto con un distribuidor autorizado para obtener información sobre la eliminación de baterías. Para encontrar los puntos de recogida de baterías más cercanos, visite www.call2recycle.org.
- Retire la batería antes de realizar cualquier tarea de mantenimiento en la aspiradora.
- En condiciones abusivas, puede salir líquido de la batería; evite el contacto. En caso de contacto accidental, enjuague con agua. Si el líquido entra en contacto con los ojos, solicite asistencia médica. El líquido expulsado de la batería puede causar irritación o quemaduras.

GUARDE ESTAS INSTRUCCIONES

PRODUCT SPECIFICATIONS

Modelo	S67
Motor	350 W BLDC
Tipo de batería	25,9 V 2000 mAh
Capacidad del depósito de polvo	0,4 L (1,69 tazas)
Tipo de filtro	Postfiltro HEPA H13, Prefiltro HEPA H10, Filtro metálico
Filtro lavable	Sí
Peso	2,85 KG/6,28 LIBRAS
Autonomía máxima	35 min (una sola batería)
Tiempo de recarga de la batería	3,5 - 5 horas
Herramientas incluidas	Accesorio para huecos extensible, Cepillo giratorio

PANEL DE CONTROL

A. MODO ECO:

- Pulse el gatillo de encendido para encender la aspiradora.
- La aspiradora se pone por defecto en modo ECO cuando se enciende.
- Utilice el modo ECO para prolongar la duración de la batería.

B. AUMENTAR/DISMINUIR POTENCIA:

- Pulse + o - para ajustar la potencia de succión.

C. BOOST:

- Aumenta la potencia de aspiración.

D. TURBO:

- Aumenta la potencia de aspiración al nivel máximo.

NOTA: La autonomía de la batería disminuye al aumentar la potencia de succión.

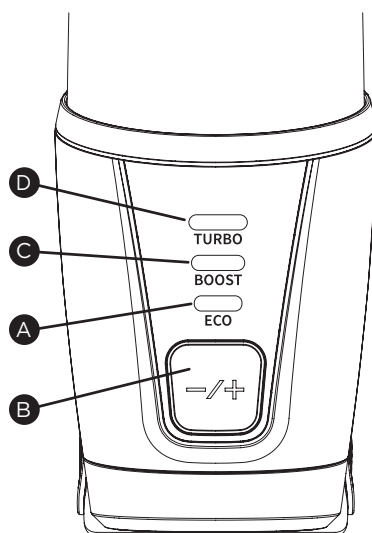

Descripción de la aspiradora

1. Indicadores luminosos de carga
2. Botones de control de velocidad
3. Gatillo de encendido/apagado
4. Taza de polvo
5. Botón de liberación del depósito de polvo
6. Botón de liberación de la varilla
7. Varilla metálica
8. Botón de liberación de la boquilla
9. Boquilla de aspiración
10. Protector de muebles
11. Botón de liberación de la escobilla
12. Luz LED
13. Batería
14. Botón de liberación de la batería
15. Cuerpo principal de la aspiradora
16. Mango
17. Accesorio para huecos extensible
18. Cepillo giratorio para el polvo
19. Soporte de pared para carga
20. Soporte para accesorios
21. Cable de carga

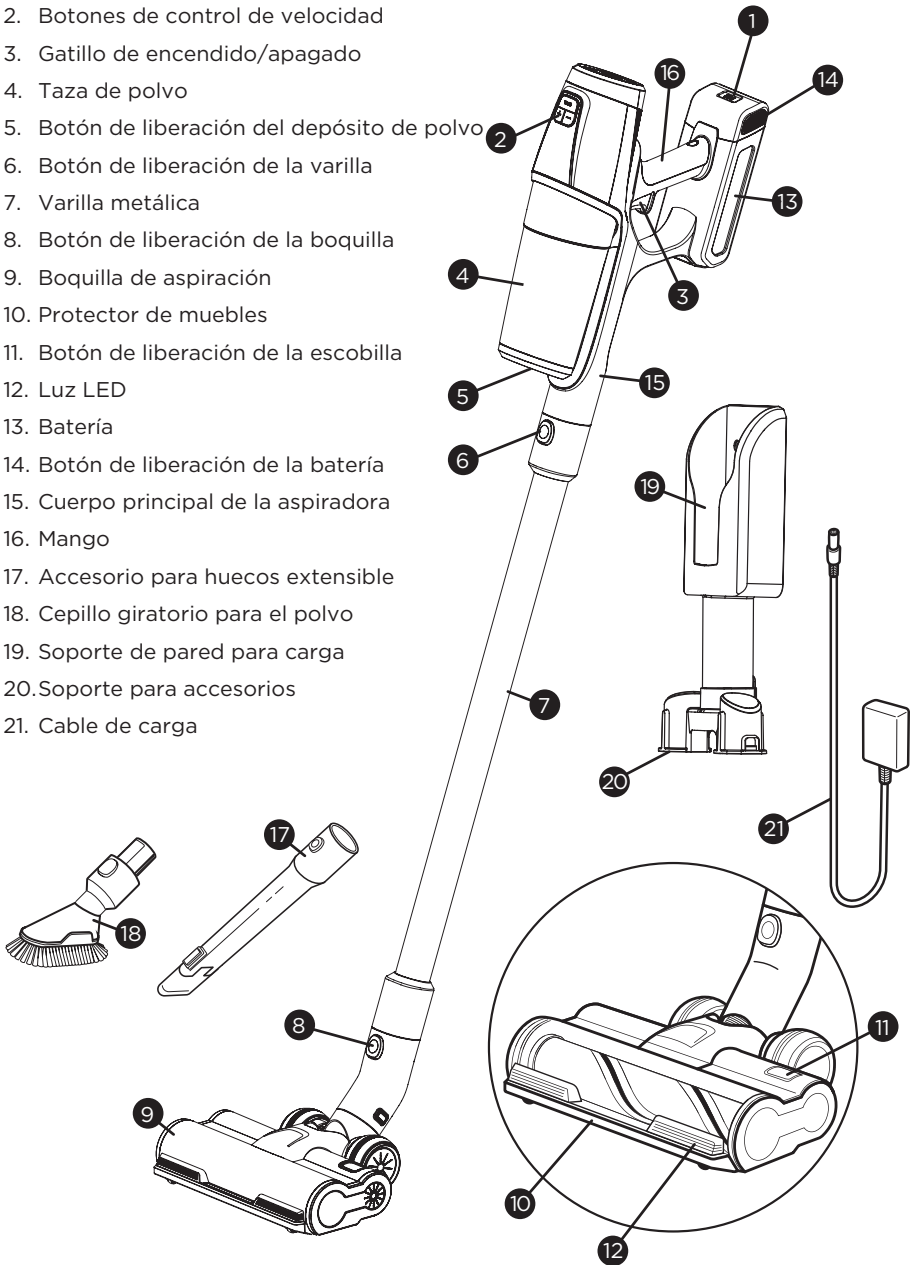

PRIMEROS PASOS

Montaje de la estación de carga de pared

1. Desembale la caja de la aspiradora y extraiga todo el contenido. Busque el soporte de carga de pared, el porta-accesorios, los tornillos/hardware y el cable de carga. Es posible que necesite utilizar un taladro y/o un destornillador (ambos no incluidos) para instalar el soporte de pared.

NOTA: No enchufe el cable de carga al soporte de pared ni a una toma de corriente durante el montaje.

2. Fije el soporte de accesorios a la base del soporte de pared con un destornillador. La tornillería se incluye en el embalaje.
3. Seleccione una ubicación para el soporte de pared y asegúrese de que no haya tuberías (gas, aire o agua), cables eléctricos, alambres o conductos directamente detrás de la ubicación de montaje.
4. Mida la altura para asegurarse de que hay espacio suficiente para que la aspiradora completamente montada cuelgue del soporte de pared. Compruebe la proximidad a una toma de corriente para facilitar la carga.

NOTA: La aspiradora puede cargarse directamente en el soporte de pared si el cable de carga está enchufado en la parte inferior del soporte.

5. Fije el soporte de pared a la ubicación preferida con las herramientas preferidas. Utilice la tornillería suministrada.
6. Una vez que el soporte de pared esté fijado a la pared, puede enchufar el cable de carga en la abertura de la parte inferior del soporte de pared para cargar la aspiradora.
7. Inserte los accesorios (la boquilla para huecos y el cepillo para polvo) en el soporte del soporte de pared. Oirá un chasquido cuando estén bien encajados.

NOTA: Pulse el botón de liberación para retirar el accesorio del soporte.

Montaje de la aspiradora

1. Conecte la boquilla de aspiración a la varilla metálica. Se oirá un chasquido cuando esté bien encajada (Imagen 1).
2. Coloque el cuerpo principal de la aspiradora en la parte superior del tubo metálico. Se oirá un chasquido cuando esté bien encajado (Imagen 2).



Imagen 1

Instalación de la batería

Introduzca la batería en el compartimento del cuerpo principal/manual de la aspiradora hasta que encaje en su sitio. La batería debe estar completamente cargada antes del primer uso (Imagen 3).

NOTA: Pulse los dos botones de liberación de la batería y tire de ella para extraerla de la aspiradora.

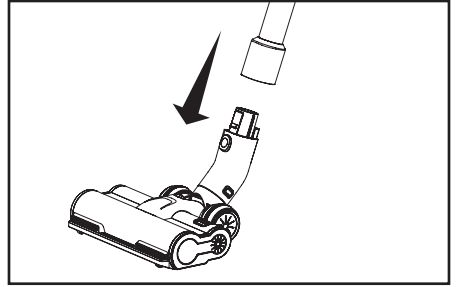

Imagen 1



Imagen 3

PRIMEROS PASOS

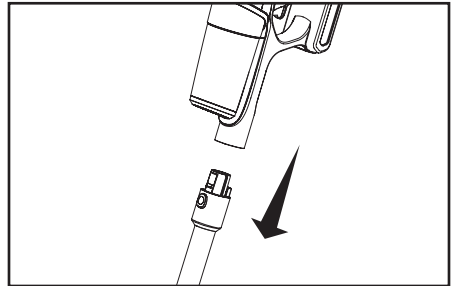
Carga de la batería

Su aspiradora utiliza una batería de iones de litio de 2000 mAh. Con una carga completa, la batería dura aproximadamente 35 minutos en modo ECO. La batería tardará entre 3,5 y 5 horas en cargarse por completo.

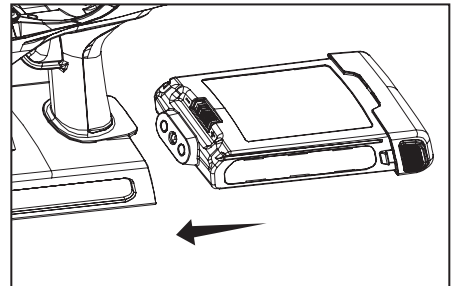
NOTA: La batería de la aspiradora debe estar completamente cargada antes del primer uso. Asegúrese de que la aspiradora está apagada antes de cargarla.

1. Cuelgue la aspiradora en el soporte de pared de carga. Inserte el cable de carga en la parte inferior del soporte de pared (Imagen 1).

NOTA: la luz indicadora azul parpadeará mientras la aspiradora se esté cargando. Las tres luces indicadoras se iluminarán cuando esté completamente cargada. Utilice la guía del indicador luminoso para determinar el nivel de carga (Imagen 2).

2. La aspiradora puede cargarse enchufando el cable de carga directamente en la abertura situada en la parte inferior del cuerpo principal de la misma (Imagen 3).

Duración de la batería

Cuando la batería de la aspiradora esté por debajo del 20%, la luz parpadeará para indicar que es necesario recargarla.

ADVERTENCIA:

- Utilice únicamente el cable de carga y el soporte de pared incluidos para cargar la aspiradora.
- Guarde la batería en un estado semi-cargado (al menos la mitad de la carga) y manténgala cargada cada 3 meses.
- Si no va a utilizar la batería durante un periodo prolongado, guárdela en un lugar fresco y seco.



Imagen 1

Nivel de la batería	Indicador de la batería
70-100%	■ ■ ■
50-70%	■ ■ □
20-50%	■ □ □
0-20%	⚡ □ □

Imagen 2

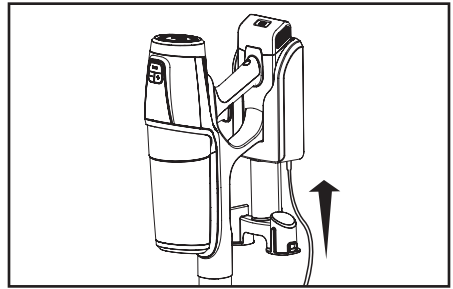

Imagen 3

FUNCIONAMIENTO DE LA ASPIRADORA

Uso de la aspiradora

- Pulse y suelte el gatillo de encendido/apagado situado en el mango del aparato para encender y apagar la aspiradora (Imagen 1).
- Ajuste la potencia utilizando los botones + y - del panel de control (Imagen 2).

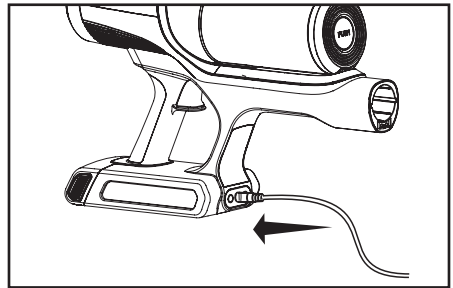
NOTA: Para un rendimiento óptimo, utilice la aspiradora a temperaturas comprendidas entre 32°F y 104°F". La aspiradora está diseñada sólo para suciedad seca. No la utilice en suelos o superficies mojadas.



Imagen 1



Imagen 2

Aspiradora de mano

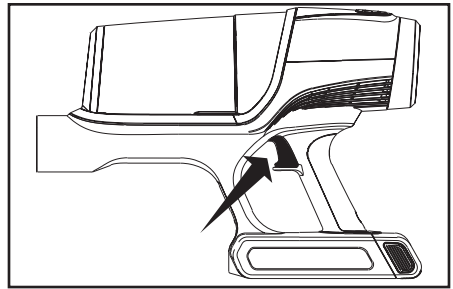
1. Para convertir su aspiradora en una aspiradora de mano, retire primero el tubo de la base del cuerpo principal (Imagen 3).
2. Inserte su accesorio preferido en el cuerpo principal. Hará clic cuando se fije en su sitio. Presione el gatillo de encendido/apagado para encender la aspiradora (Imagen 4).

NOTA: no es necesario mantener pulsado el gatillo de encendido/apagado durante el uso. Presione para encender y apagar.

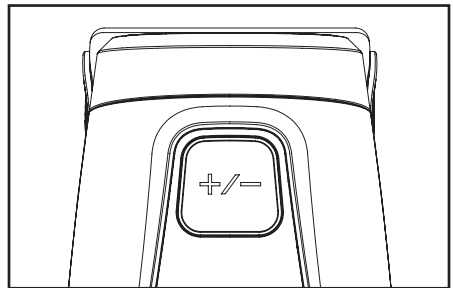
NOTA: puede utilizar la boquilla de aspiración directamente con el cuerpo principal/unidad portátil. Para un mayor alcance, acople el cepillo para polvo o el accesorio para huecos extensible al tubo.



Imagen 3



Imagen 4

FUNCIONAMIENTO DE LA ASPIRADORA

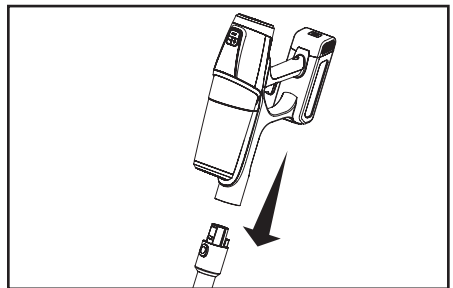
Accesorio para huecos extensible

- Pulse el botón para extender el accesorio para huecos (Imagen 5).
- Utilícelo para limpiar lugares de difícil acceso.
- Ideal para alcanzar ranuras y huecos pequeños en muebles, las esquinas de una habitación o un coche.

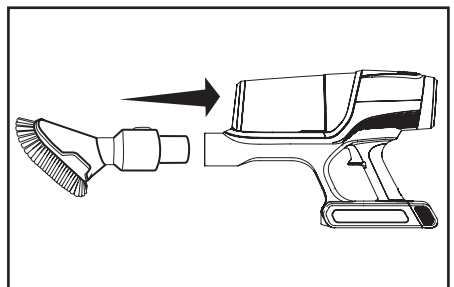

Imagen 5

Cepillo para el polvo

- Gire el cuello del cepillo para limpiar lugares de difícil acceso (Imagen 6).
- Utilice las cerdas para limpiar el polvo y las superficies duras con varios lados y alturas de superficie.
- Es bueno para alcanzar zócalos, debajo de muebles, ventiladores de techo, esquinas de una habitación o un coche.

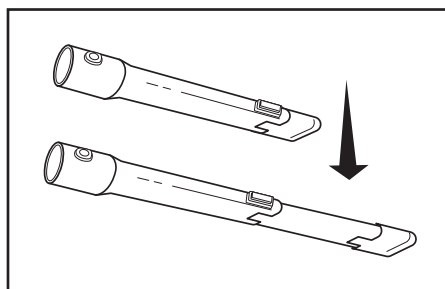

Imagen 6

Vaciado del depósito de polvo

1. Asegúrese de que la aspiradora esté apagada antes de realizar cualquier operación de mantenimiento. Localice el botón de liberación del depósito de polvo en la parte inferior del mismo. Pulse el botón de liberación para soltar el depósito del polvo (Imagen 1).
2. Retire suavemente el depósito del polvo tirando de él para separarlo del cuerpo principal (Imagen 2).
3. Retire los filtros agarrando el asa azul y tirando hacia arriba (Imagen 3).
4. Vacíe la suciedad y los residuos en un cubo de basura (Imagen 3).
5. Vuelva a colocar los filtros y el depósito de polvo antes de utilizar el aparato.

NOTA: no utilice la aspiradora sin los filtros y el recipiente para el polvo colocados.

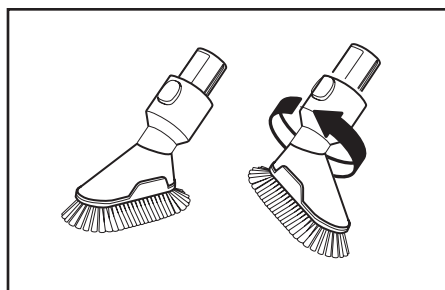

Imagen 1



Imagen 2

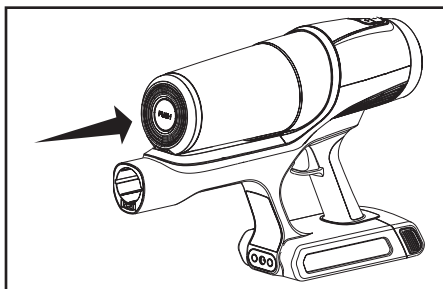

Imagen 3

CUIDADO Y MANTENIMIENTO

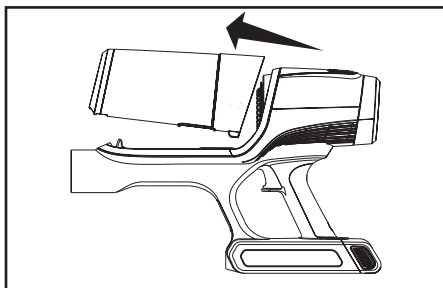
Limpieza de los filtros

Para mantener el rendimiento de sus filtros, deben lavarse y sustituirse de forma rutinaria.

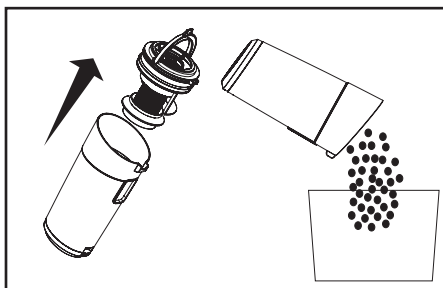
- Los filtros deben lavarse mensualmente y sustituirse cada 6-12 meses.
- Los filtros **deben estar completamente secos** antes de utilizar la aspiradora. Deje que los filtros se sequen durante al menos 24 horas en un lugar seco y ventilado antes de volver a instalarlos y utilizar la aspiradora.
- Si la humedad ambiental es alta, deje que los filtros se sequen al aire durante más tiempo antes de volver a instalarlos en la aspiradora.
- **No** introduzca los filtros en el lavavajillas, la lavadora, la secadora, el horno o el microondas.
- No utilice **nunca** la aspiradora sin el depósito de polvo o los filtros correctamente instalados.
- Es posible que tenga que cambiar los filtros con más frecuencia dependiendo del uso y del entorno.
- Utilice únicamente filtros de recambio Simplicity.

1. Asegúrese de que la aspiradora esté apagada. Presione el botón de liberación del depósito de polvo y retire el depósito. Tire hacia arriba del asa azul para extraer los filtros. Gire la pieza superior para extraer el filtro HEPA Media (Imagen 1).



Imagen 1

2. Gire la tapa plateada del cuerpo principal hasta la posición de desbloqueo. Retire el filtro HEPA Media (Imagen 2).
3. Enjuague todos los filtros con agua fría.
4. Coloque los filtros en un lugar seco y bien ventilado para que se sequen completamente antes de volver a montarlos.

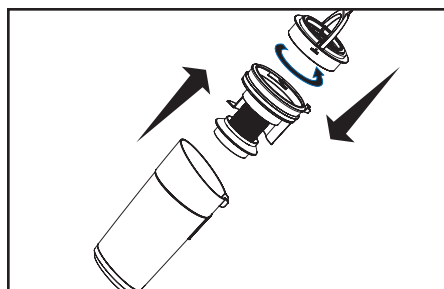

Imagen 2

CUIDADO Y MANTENIMIENTO

Limpieza de la escobilla

Compruebe periódicamente si hay pelos o residuos en la escobilla. La escobilla se apagará automáticamente si se bloquea o atasca. Limpie la escobilla cada 4 ó 5 usos para evitar que se bloquee o atasque.

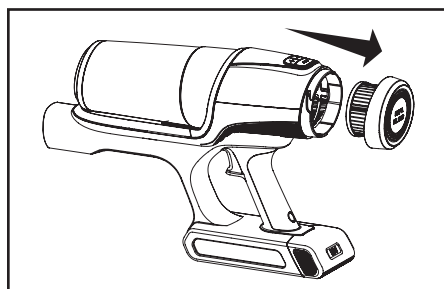
1. Apague la aspiradora. Separe el cabezal de aspiración del tubo metálico pulsando el botón de liberación.
2. Pulse el botón de liberación de la escobilla y tire de ella (Imagen 3).
3. Si la escobilla está atascada, utilice con cuidado unas tijeras o un cuchillo afilado para retirar cualquier pelo o residuo enredado alrededor de la escobilla (Imagen 4).
4. Vuelva a introducir la escobilla en el cabezal de aspiración. Deslice el panel lateral hacia arriba para bloquearlo en su sitio (Imagen 5).



Imagen 3



Imagen 4

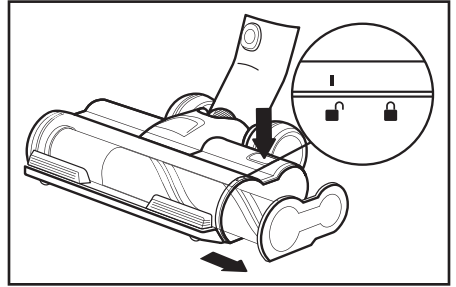

Imagen 5

ELIMINACIÓN DE LA BATERÍA

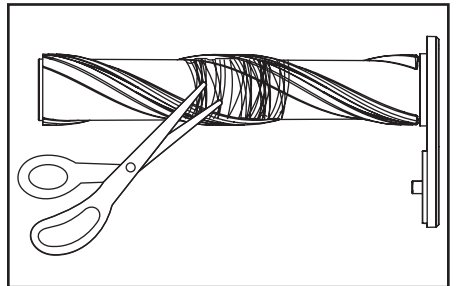
- La batería contiene materiales nocivos para el medio ambiente y debe extraerse de la aspiradora antes de desecharla.
- Al retirar la batería, la aspiradora debe estar apagada.
- Las baterías desechadas deben manipularse adecuadamente. No arroje las pilas al fuego, al agua o a la tierra.
- Si la batería entra en contacto con la piel o la ropa, lávese inmediatamente con agua para evitar lesiones cutáneas y solicite asistencia médica.

GUÍA DE RESOLUCIÓN DE PROBLEMAS

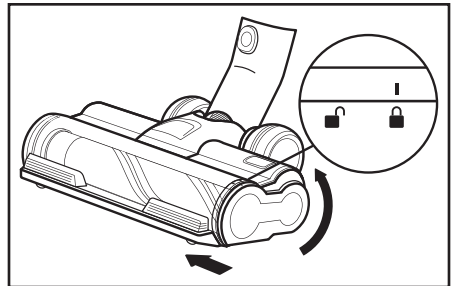
Solución de problemas

¡ADVERTENCIA! Para reducir el riesgo de descarga eléctrica o lesiones causadas por piezas móviles, apague la aspiradora y retire la batería antes de realizar tareas de mantenimiento o limpieza.

¡PRECAUCIÓN! Para reducir el riesgo de descarga eléctrica, no manipule el enchufe ni el aparato con las manos mojadas.

PROBLEMA	COMPROBACIÓN	POSIBLE SOLUCIÓN
La aspiradora no funciona	Batería	Cargue la batería
	Instalación de la batería	Instale la batería correctamente
	Conexión de la aspiradora, el tubo y la boquilla para suelos	Conecte correctamente el tubo y la boquilla a la aspiradora
La aspiradora no recoge la suciedad o la potencia de succión es débil	El depósito del polvo está lleno u obstruido	Vacíe el depósito de polvo
	Escobilla desgastada	Sustituya la escobilla
	Boquilla de suelo obstruida	Compruebe si hay atascos
	Varilla obstruida	Compruebe si hay atascos
	El tubo no está completamente insertado en la aspiradora	Inserte el tubo completamente en la aspiradora
Filtro sucio	Sustituya el filtro	
El rodillo de la escobilla no gira	Escobilla	Limpie el rodillo
Sale suciedad de la aspiradora	El depósito del polvo está lleno u obstruido	Vacíe el depósito de polvo
	Filtro mal instalado	Instale el filtro correctamente
	Perforación en el filtro	Sustituya el filtro

Cómo ponerse en contacto con su distribuidor autorizado

Cualquier otro mantenimiento debe ser realizado por un Distribuidor Autorizado. Para localizar su distribuidor autorizado más cercano, visite SimplicityVac.com o llame al (+1) 888-974-6759.

Piezas de repuesto esenciales

- Juego de filtros HEPA SF67
- Batería C670-0100

Accesorios

- Herramienta eléctrica para mascotas y tapicerías S67TURBO

Para un mejor rendimiento

- Mantenga el aparato y todos los accesorios limpios y en buenas condiciones de funcionamiento.
- Vacíe el depósito de polvo con frecuencia y limpie o sustituya el filtro de forma rutinaria.
- Utilice siempre filtros y piezas originales, ya que el uso de otros productos puede dar lugar a una limpieza o filtración deficientes. Los productos de filtración de Simplicity Vacuum están diseñados para ofrecer el máximo rendimiento.
- Guarde el aparato con cuidado en un lugar seco.
- Para un rendimiento de limpieza y una seguridad óptimos, consulte el manual del usuario.



Simplicityvac.com/register-warranty

Para obtener información completa sobre la garantía, visite Simplicityvac.com/warranty-information



¡Queremos conocer su opinión!

Háganos saber lo que piensa de su nueva aspiradora dejando una reseña del producto en Simplicityvac.com.

Simplicity[®]
VACUUMS

Simplicity[®]

SIMPLICITYVAC.COM

888-974-6759

1760 Gilsinn Lane
Fenton, MO 63026